



“¡MEJORAMOS LA COCINA!”

Maquina de hielo

MODELO:

YR280-AP-161

Características estándar

- 128 kg de producción (por 24 horas)
- Capacidad de almacenamiento 39kg
- Exterior de acero inoxidable
- Puerta de contenedor de plástico
- Cuchara para hielo incluida
- La altura incluye niveladores de patas.
- Condensador enfriado por aire
- Filtro de aire extraíble
- Interruptor de encendido accesible sin quitar el panel
- Requiere el uso de un desagüe.
- Listado por NSF y ETL
- Dimensiones del hielo medio cubo: 0.95 cm x 2.22 cm x 2.22 cm



Se recomienda filtro de agua: el mantenimiento y la limpieza no están cubiertos por la garantía.

Se recomienda el sistema de filtro de agua (no incluido) para todas las máquinas Atosa Ice. Se recomienda el reemplazo del cartucho cada 6 meses. (puede variar según la calidad del agua)

1. ¡No olvide dejar espacio para que la unidad respire!
2. Limpie el condensador con frecuencia para que la unidad tenga más aire fresco.

Medio cubo



Manguera de entrada



Manguera de drenaje



Recogedor de hielo



2 AÑOS DE GARANTÍA DE PIEZAS Y MANO DE OBRA.
*ATOSA mejora continuamente sus productos: Las especificaciones están sujetas a cambios sin previo aviso.





“¡MEJORAMOS LA COCINA!”

ESPECIFICACIONES

Modelo	Tipo	Refrigerante	Voltaje (V/Hz/F)	AMP	(W)	kWh/100 kg hielo	Capacidad de fabricación de hielo (kg/hr)	Patas (metros)	Dimensión exterior (metros)	Peso Bruto (kg)
YR280-AP-161	medio cubo	R290	115/60/1	7.2	704	5.97	128/24	0.15	0.59 x 0.72x 0.98m	85

VISTA

YR280-AP-161 Vista frontal



YR280-AP-161 Vista superior

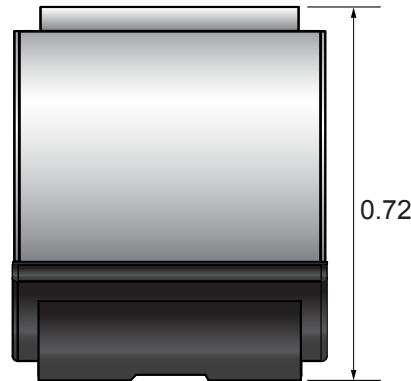

YR280-AP-161 Vista superior

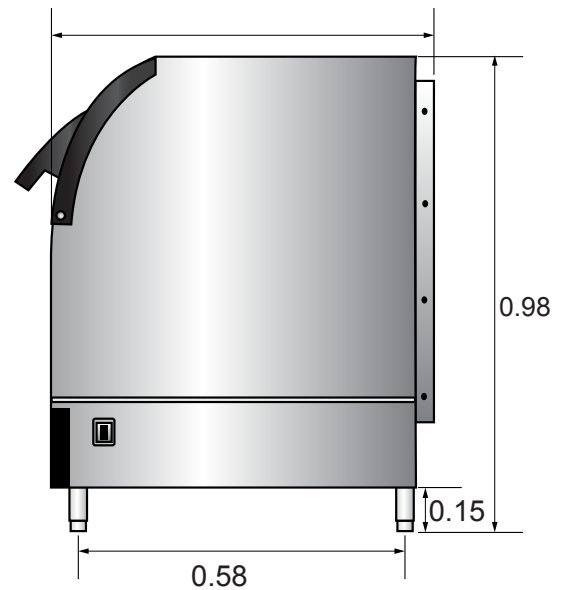

Modelo	Entrada de agua	Salida de agua	Drenaje del contenedor
YR280-AP-161	Conector estilo “deslizante” de 3/8” / Acepta tubos de 3/8” de diámetro exterior	Conector para manguera de 3/4” / Acepta manguera de caucho de 3/4” (se necesita abrazadera para manguera)	Incorporado en salida de agua

